



**PRÉFET
DU NORD**

*Liberté
Égalité
Fraternité*



MINISTÈRE
DE LA COHÉSION
DES TERRITOIRES
ET DES RELATIONS
AVEC LES
COLLECTIVITÉS
TERRITORIALES

**AGENCE
NATIONALE
DE LA COHÉSION
DES TERRITOIRES**



Nord
Le Département est là →

Présentation du projet France Services itinérante dans les Flandres Le 17 mai 2021



France Services
Proche de vous au quotidien

Qu'est-ce qu'une France Services ?

Pour toutes
vos démarches,
**LE DÉPARTEMENT
EST LÀ !**

Emploi

Allocations Santé

Démarches en ligne

Carte grise

Handicap

Retraite Déclaration
d'impôts...



Les objectifs :

- Accessibilité
- Simplicité
- Qualité de service

➔ GUICHET UNIQUE



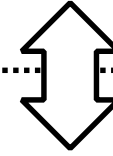
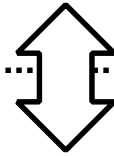

Front-office

Personnel du Département formé

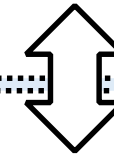
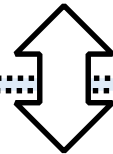

Back-office



Un bouquet de services lié à 9 opérateurs

Démarches administratives du quotidien liées à la santé, la famille, la retraite ou l'emploi,

Aide au renouvellement des papiers d'identité, du permis de conduire et de la carte grise,

Déclaration de revenus, appropriation du prélèvement à la source,

Accompagnement de l'utilisateur dans l'accès au droit,

et les services postaux



pôle emploi



Une offre enrichie pour la France Services du Département

- Point Relais Autonomie
- Antenne de la Maison Départementale de l'Insertion et de l'Emploi
- Permanences de partenaires locaux
- Expérimentation du rechargement de Cartes PassPass pour simplifier les mobilités



Maison
Départementale
Insertion
Emploi



Les France Services (FS) dans le Nord au 1^{er} avril 2021 → 21 FS

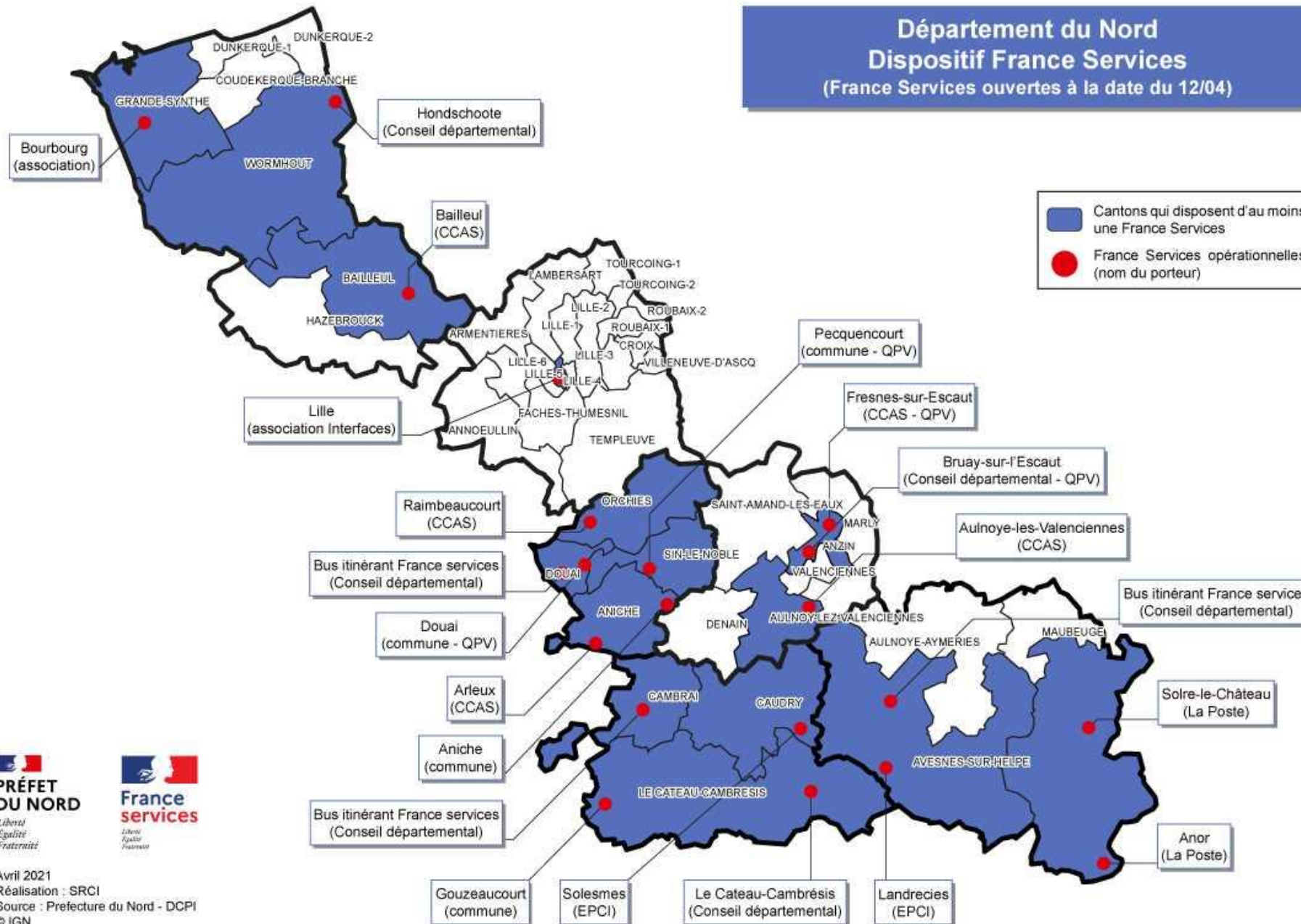

A horizon 2022,
44 France Services

Territoire prioritaire du SDAASP

- Situées dans les territoires ruraux et dans les QPV du bassin minier du Nord. Des territoires marqués par des poches de difficultés sociales et une raréfaction des services publics

- Cohérence avec le Plan d'Actions Départemental en faveur de la Mobilité Rurale

→ Souhait de poursuivre le maillage du territoire départemental par de nouvelles offres itinérantes suite au succès de l'Avesnois et plus récemment du Cambrésis et du Douaisis

→ Lauréat de l'Appel à Manifestation d'Intérêt de l'ANCT pour le développement des France Services itinérante dans les quartiers politique de la ville et les zones rurales

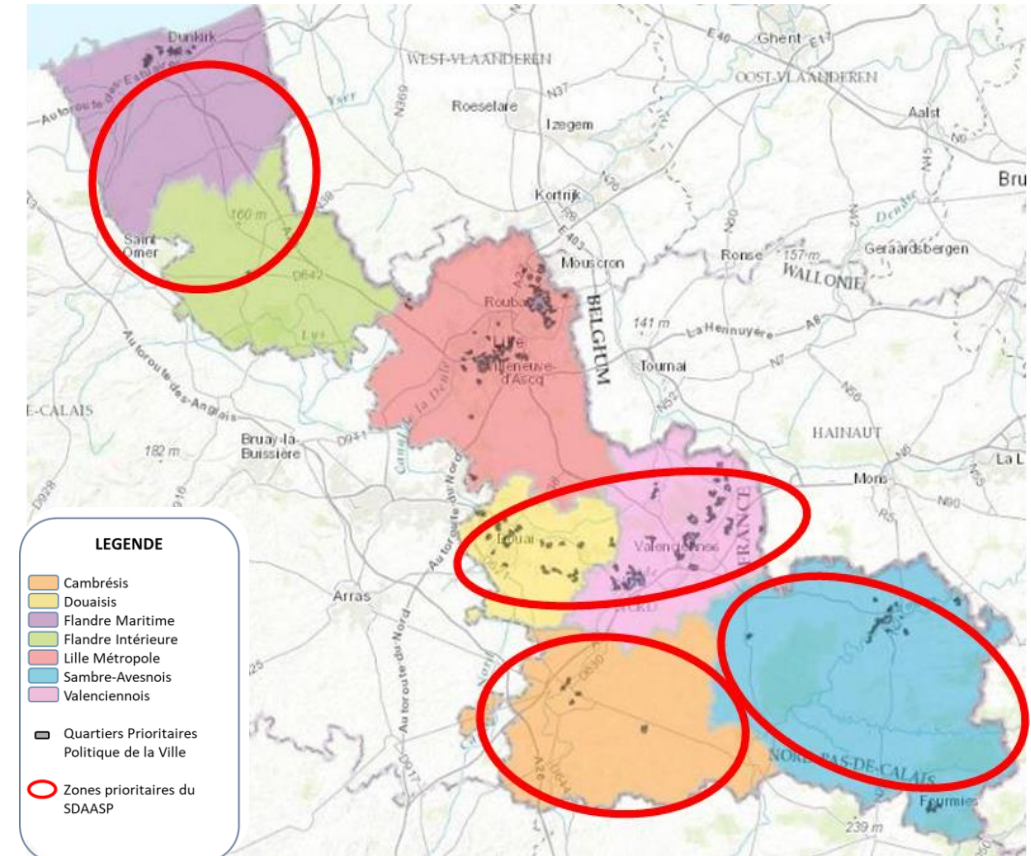



Le véhicule « France Services » des Flandres



Plan avant transformation

| | |
|----------------------------------------|-------------------------------------------------------------------------------------|
| DGAAD / DB / SMOEP |  |
| Date : 25 Février 2021 | |
| Nature : Bus France Services DUNKERQUE | |
| Etat : Existant | |
| Niveau : Rdc | |
| Plan Existant | |

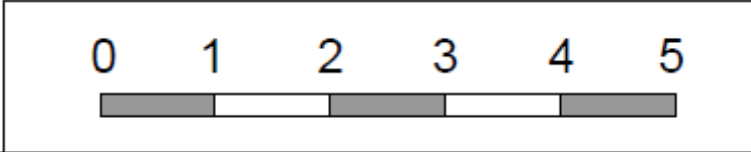
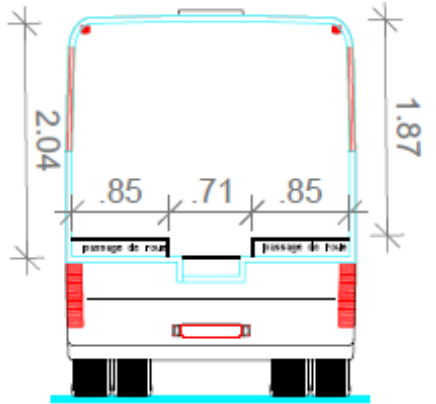
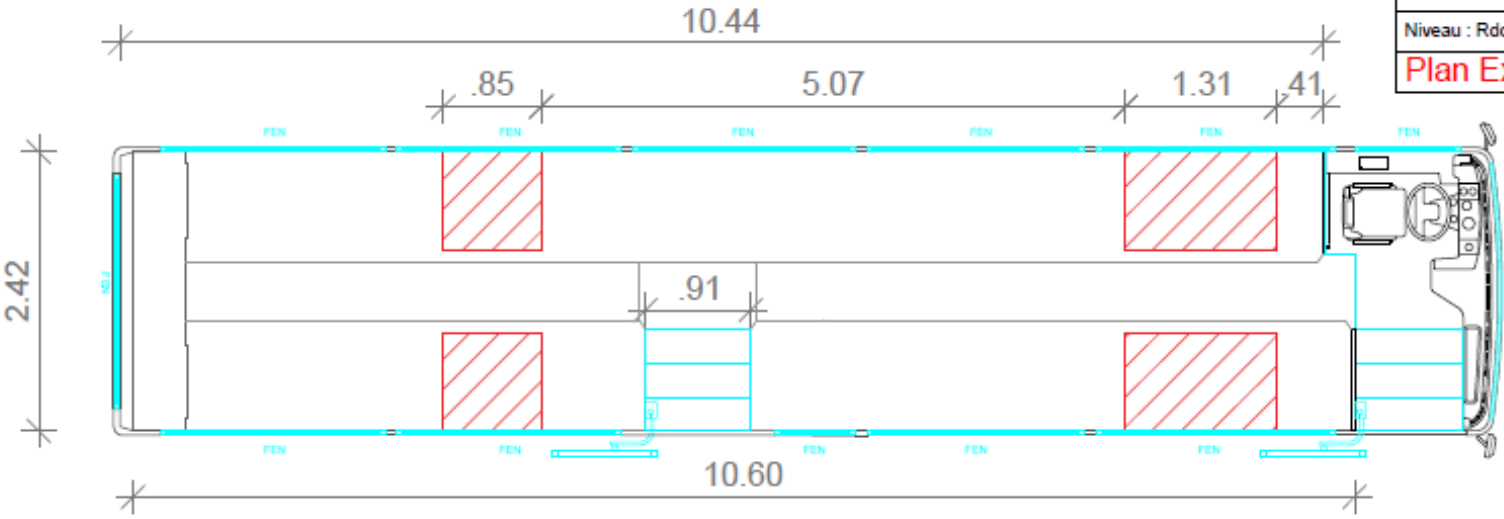

Habillage extérieur du véhicule

DGAAD / DB / SMOEP

Nord
le Département est là

Date : 12 Mars 2021

Nature : Bus France Services des FLANDRES

Etat : Projeté

Niveau : Rdc

Plan Existant



10.44

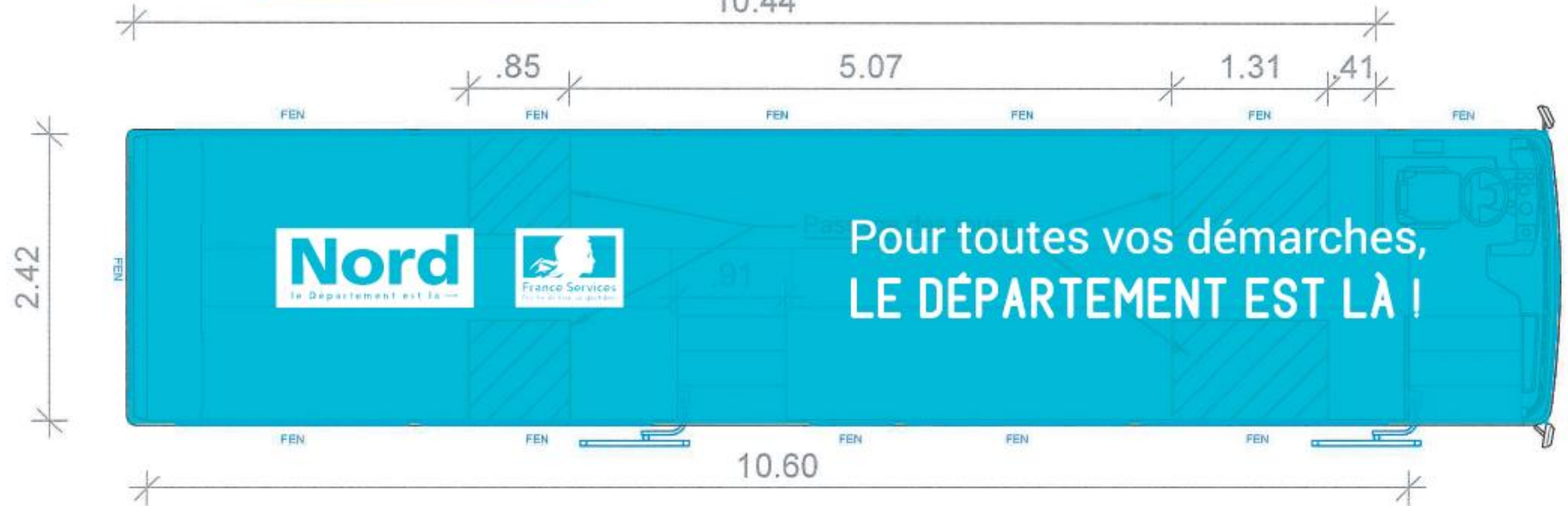

Habillage extérieur du véhicule



Plan des aménagements intérieurs

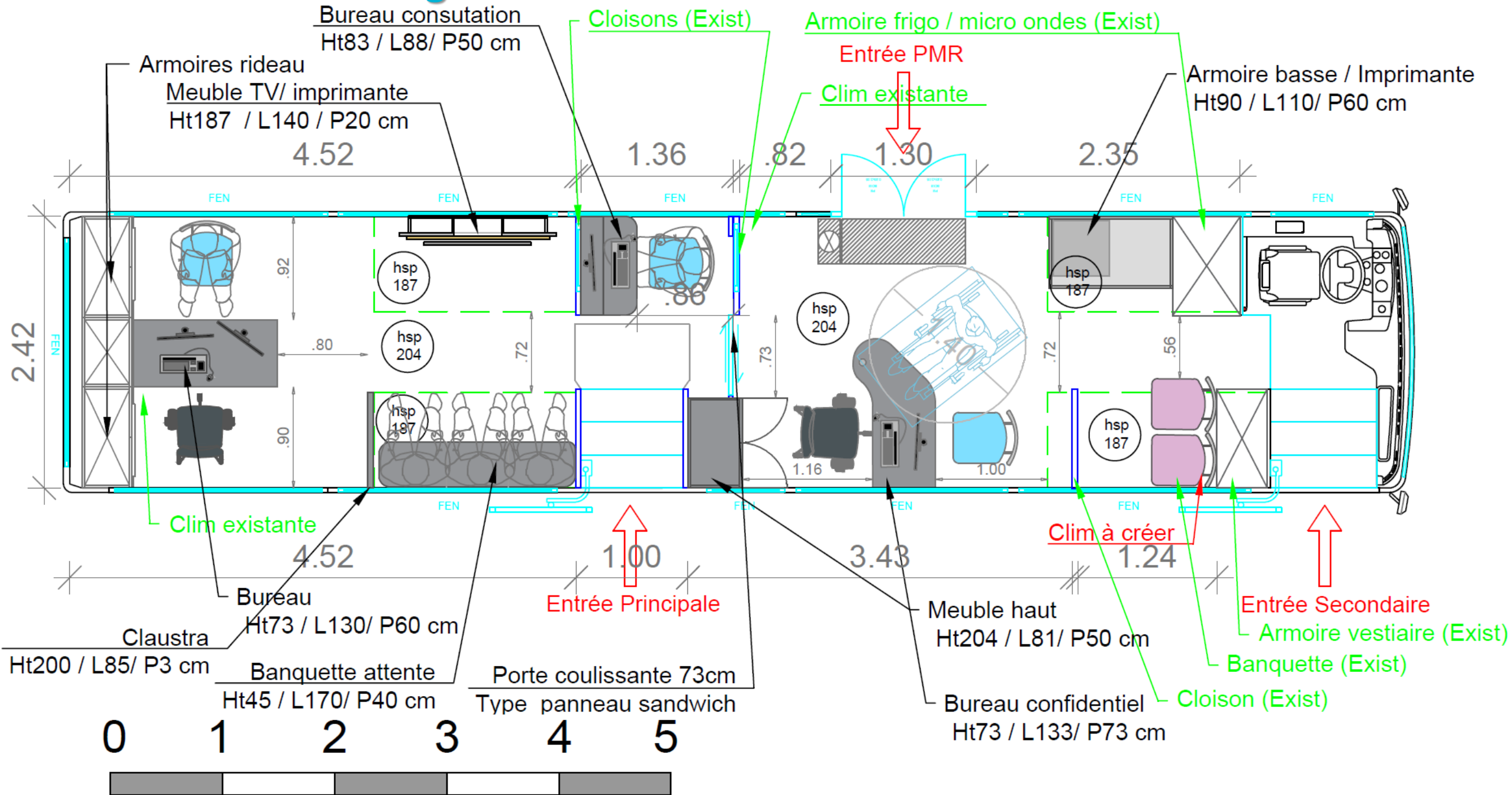

Photos intérieures



Le projet d'itinéraire de la France Services

Un itinéraire défini pour répondre aux besoins de services publics

1. Pour identifier les besoins du territoire :

- Nombre d'habitants
- IDH4 2015 (indicateurs composite : revenus / diplômes / mortalité)
- Revenus moyens / Foyers fiscaux non imposés
- Part des + 60 ans dans la population (retour d'expérience de l'EFS itinérant sur l'Avesnois)

3. Pour repérer l'offre de service existante :

- Implantation EFS ou MSAP / Rayonnement
- CCAS actifs / Permanences SSD
- Base permanente équipement INSEE (Finances publiques, services "emploi", La Poste)

4. Pour recenser les moyens de mobilité présents :

- Transports en commun / Gares
- Part des ménages ayant au moins un véhicule (INSEE 2016)

+ Pour contribuer à l'animation locale: repérage des jours de marché

Communes identifiées

- Proposition de Communes étapes pour la France Services itinérante
- ▨ CUD
- ▭ Limite cantonale

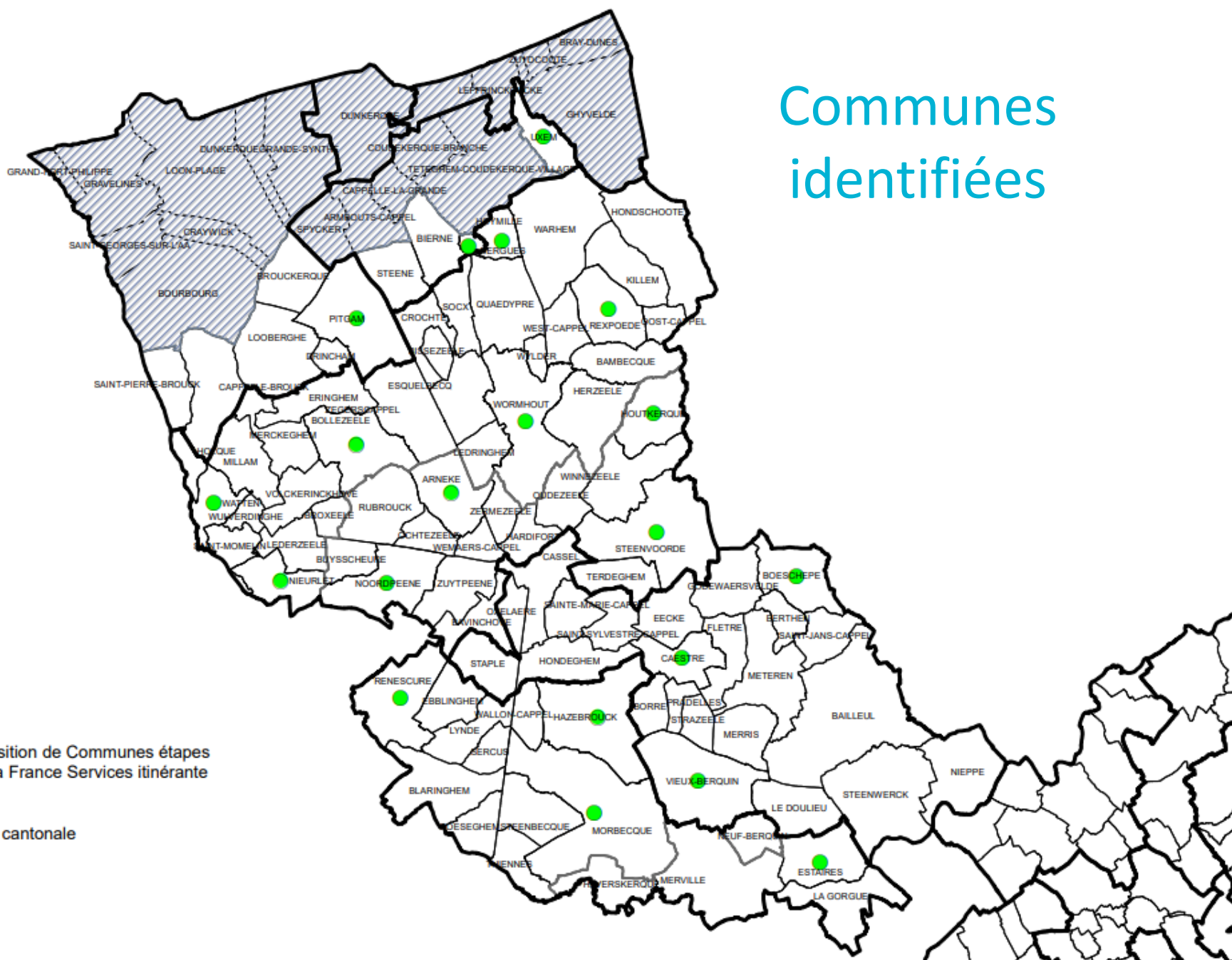

Planning

| | LUNDI | MARDI | MERCREDI | JEUDI | VENDREDI | |
|-----------|----------------------------------|---------------|------------|----------------------------------------------|------------|----|
| semaine 1 | Caëstre | Uxem | Nieurlet | Estaires | Steenvorde | DT |
| semaine 2 | Bergues | Vieux-Berquin | Rexpoëde | Renescure (Marché après midi, 15h 19h) | Arnèke | DT |
| semaine 3 | Hazebrouck (QPV Pasteur/Foch) | Boeschèpe | Bollezeele | Houtkerque | Watten | DT |
| semaine 4 | Hoyville | Pitgam | Wormhout | Morbecque | Noordpeene | DT |

Principe :

- 1 étape
- par commune
- par mois

 Jour de marché

 Commune étape

 1/2 journée de regroupement
DT équipe (traitement de
dossiers)
Repos pour le conducteur ou
entretien/nettoyage véhicule

Horaires d'ouverture :

- Lundi : 9h30 – 12h30 / 13h30 – 16h00 → 5,5 h
- Mardi : 9h30 – 12h30 / 13h30 – 16h00 → 5,5 h
- Mercredi : 9h30 – 12h30 / 13h30 – 16h00 → 5,5 h
- Jeudi : 9h30 – 12h30 / 13h30 – 16h00 → 5,5 h
- Vendredi : 9h00 – 13h00 → 4 h

= 26 heures

(Horaires décalés les jours de marché (jusque 13h))

Ressources humaines dédiées

Recrutement effectué

→ 2 chargées de relation à l'utilisateur :

Elsa DELRU

Et Elodie ANDRIES

→ 1 Chauffeur polyvalent : Nicolas LEROY

→ Formation CNFPT à partir du 19 avril

→ Formation opérateurs courant mai

→ Immersions MDIE, Autonomie, UTPAS et France Services (en cours)

Contact:

flandres.franceservices@lenord.fr

+33 (0)3 59 73 49 50



Les conditions d'accueil minimales à valider avec les communes

- Une surface de stationnement suffisamment grande et accessible
- Un terrain plat
- Un raccordement électrique 32A
- Un accès aux commodités
- Un arrêté permettant la circulation et le stationnement du camion

Désignation d'un référent communal dont les missions seront :

- d'être l'interlocuteur unique du chauffeur et des agents du BFS
- de communiquer sur le camion

La Maison France Services itinérante des Flandres

Echanges

Nord
le Département est là →

