

Callicanes

een douane op zijn kop
une douane à l'envers

2.0

14/04/2018 Grenspost
11h-16h Poste douanier

Interreg 
France-Wallonie-Vlaanderen UNION EUROPÉENNE
EUROPESE UNIE

Flandria Rhei
Partons 2.0

Avec le soutien du Fonds européen de développement régional
Met steun van het Europees Fonds voor Regionale Ontwikkeling

maat
aanpak

west-vlaanderen
de gebieden-provincie

ccfi
Flandria
Rhei





FR

UNE PERSPECTIVE PLUS LARGE

Il n'y a pas si longtemps les postes frontaliers avaient un aspect complètement différent. Ils avaient une forte valeur iconique, comme une transition d'un pays à l'autre, comme un lieu où les contrôles et les files d'attente donnaient une raison de s'arrêter. Des cafés, des brasseries et des boutiques de souvenirs prospéraient autour de la frontière.

Des exemples de ces lieux emblématiques peuvent être trouvés sur de vieilles cartes postales comme le Mont Noir. Ils montrent des images d'un lieu animé. Au niveau de la frontière entre les routes D318 en France et N372 en Belgique vous pouvez toujours éprouver de la nostalgie pour cette époque plus glorieuse.

Aujourd'hui, l'importance de la frontière s'est réduite au lieu de passage d'un pays à l'autre. L'utilisation du lieu a considérablement changé.

Le passage pour transport exceptionnel, la vente de marchandises dont les taxes diffèrent d'un pays à l'autre et l'activité économique ont changé l'apparence du site. Il est important de comprendre le sens actuel des lieux pour identifier, définir les défis à relever et développer de nouvelles perspectives d'avenir pour le site.

NL

EEN RUIMER PERSPECTIEF

Nog niet zo lang geleden zagen grensposten er heel anders uit. Ze hadden toen nog een sterke iconische waarde: als overgang van het ene naar het andere land, als plek waar controles en wachrijen de aanleiding vormden om even te stoppen. Cafeetjes, restaurants en souvenirwinkels, ... de economie er rond floreerde.

Voorbeelden van deze iconische plekken vinden we op oude postkaarten zoals van de Zwarteberg. Ze tonen beelden van een levendige plek. Op de grensovergang t.h.v. de D318 en de N372 kan je die nostalgie nog -weliswaar minder glorieus- beleven.

Vandaag is de betekenis van de grens verengd tot passage van het ene naar het andere land. Het gebruik van de plek is daardoor sterk veranderd.

De passage voor uitzonderlijk transport, de verkoop van goederen -waarvan de accijnzen per land verschillen- en de bedrijvigheid hebben het aanzicht van de plek sterk veranderd. Het is belangrijk om de huidige betekenis op deze plekken te onderzoeken, te ontrafelen en er nieuwe toekomstperspectieven voor te ontwikkelen.



1950



1988

POPERINGE 2

Douanecomplex Callicannes in het voorjaar operationeel Wordt Abele weldra een stil gehucht?

1988

ABELE. - Voor degenen, wiens werk te maken heeft met het grensverkeer, is 1988 het jaar van de grote veranderingen. Op 1 januari trad het enkelvoudig douanedokument in voege, dat voor de douaniers en nog meer het personeel van de douanekantoren extra kopzorgen betekent. Wanneer iedereen goed en wel zijn draai zal gevonden hebben in die nieuwe papieren, zal moeten ingepakt worden. In maart of april wordt immers het nieuwe douanecomplex Callicannes opengesteld. Hierover en over andere grensaangelegenheden hadden we een gesprek met Paul Coppin, die de eigenaar is van het belangrijkste Belgische douanekantoor van Abele.

De invoering van het nieuwe Europese enkelvoudig douanedokument wordt aanzien als een revolutie in de douanewereld. In technische betekenis betekent dit nieuw formulier een vereenvoudiging. Door de verschillen van land tot land telde men voordien binnen de EG zo maar eventjes 70 verschillende formulieren. Een hervorming lag dus voor de hand. Is men er uiteindelijk in geslaagd alles te herleiden tot één formulier, dan is een ander er toch niet eenvoudiger op geworden. Samen met het nieuwe formulier werd immers ook een nieuwe nomenclatuur van kracht.

De h. Coppin: « Het gevolg van deze vernieuwing is, dat een aantal bedrijven, die in het verleden begonnen waren de douanepapieren zelf in te vullen, doordat hen de kans tot inkleding in de onderneming zelf werd geboden, nu weer naar ons teruggekeerd zijn met hun douanepapieren. Maar of we die klanten zullen kunnen houden, moet nog afgewacht worden ».

NIEUW COMPLEX

Samen met vele anderen,

die betrokken zijn bij het grensverkeer, kijkt de h. Coppin nu met belangstelling uit naar de dag, waarop het nieuwe complex in gebruik wordt genomen. De juiste datum is nog niet gekend, maar vermoedelijk wordt het ergens in maart of april. Dan zullen niet alleen de Belgische en Franse douaniers verhuizen, maar ook alle personeel van de douaneagentschappen. Alle agentschappen, die nu gevestigd zijn in Abele of Callicannes, hebben immers bij het complex een nieuw kantoor gebouwd of zullen dat nog doen.

De h. Coppin: « Binnenkort wordt gestart met de bouw van ons nieuw agentschap. Het komt naast onze restop « Les Copains », waarvan de ruwbouw reeds afgewerkt is. In ons nieuw agentschap worden nieuwe computers geplaatst, want in onze nieuwe burelen zal de verwerking van de dokumenten volledig geautomatiseerd zijn ».

De h. Coppin gelooft niet, dat met de ingebruikname van het nieuwe complex Callicannes het grensverkeer al-



Binnen enkele maanden wordt deze douanepost, waar nu al sporadisch auto's voorbijkomen, in gebruik genomen.

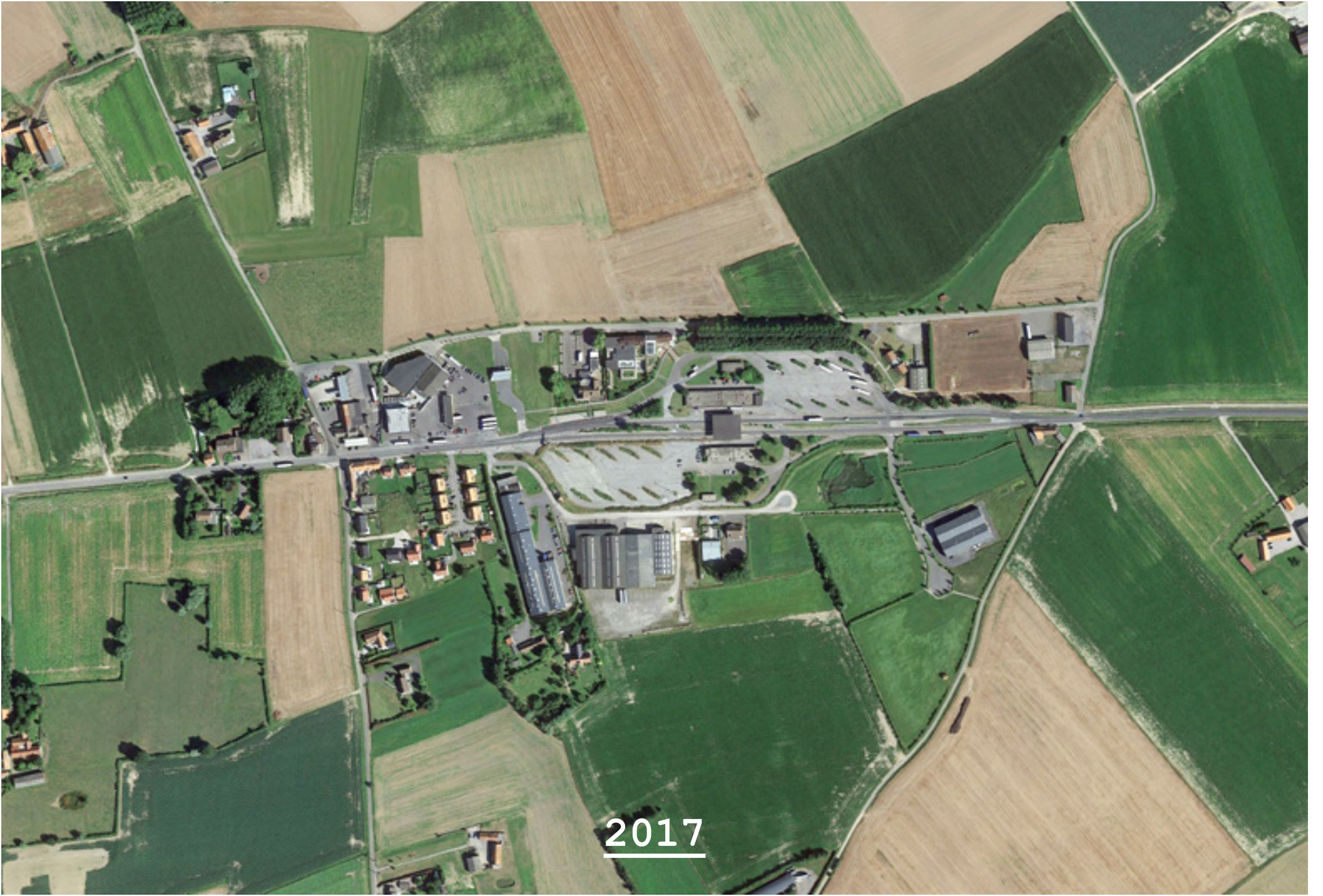

2017

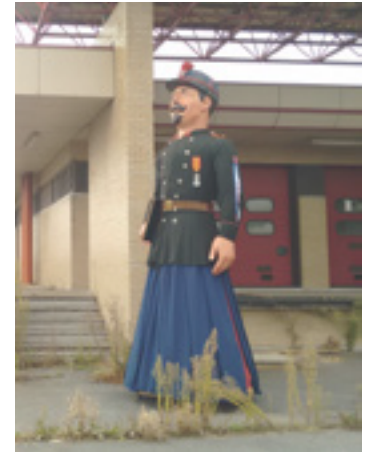

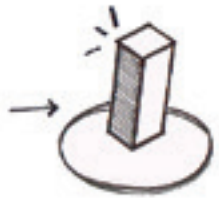
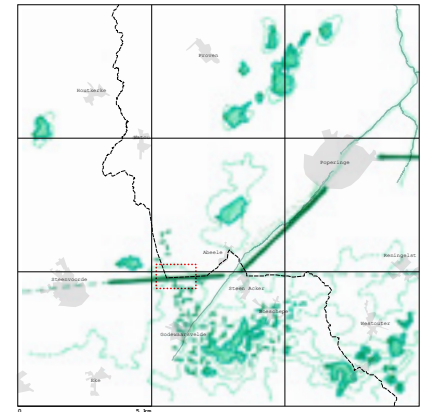
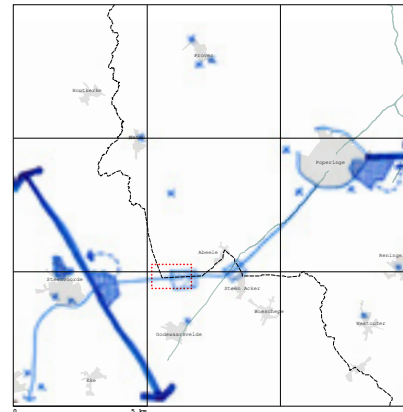
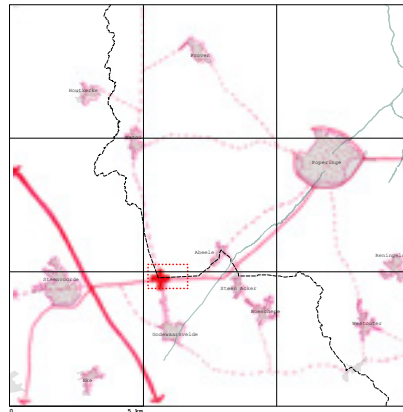
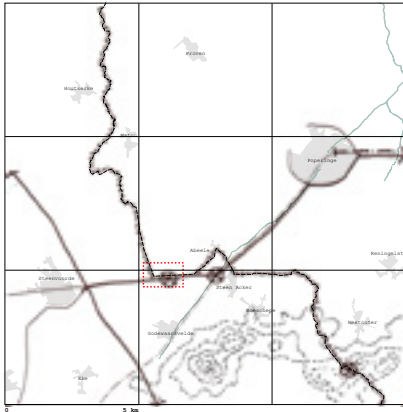

grens/
frontière

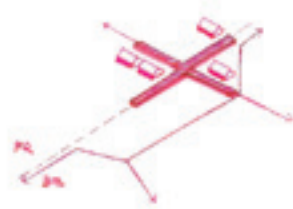

lokaal/
locale



bedrijven/
entreprises

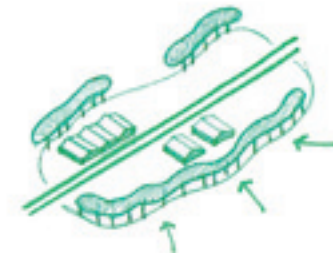

landschap/
paysage



doorgang voor
uitzonderlijk vervoer
passage pour
transports exceptionnels



versterken van
grensprogramma
renforcement des
programmes existants

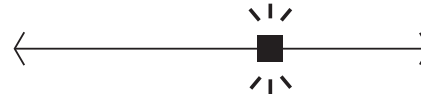

een bijzonder programma
un programme spécial



parkeerplaats voor
vrachtwagens
stationnement
pour camions



veiligheid en snelheid
sécurité et vitesse

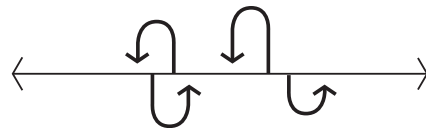

organiseren van
verkeersbewegingen
organiser les
mouvements de trafic



ruimte voor
uitzonderlijk vervoer
espace pour transports
exceptionnels

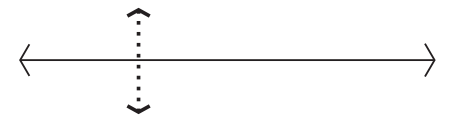

oversteekbaarheid
van de straat
capacité de
franchissement

8 duidelijke opgaves/
8 missions claires

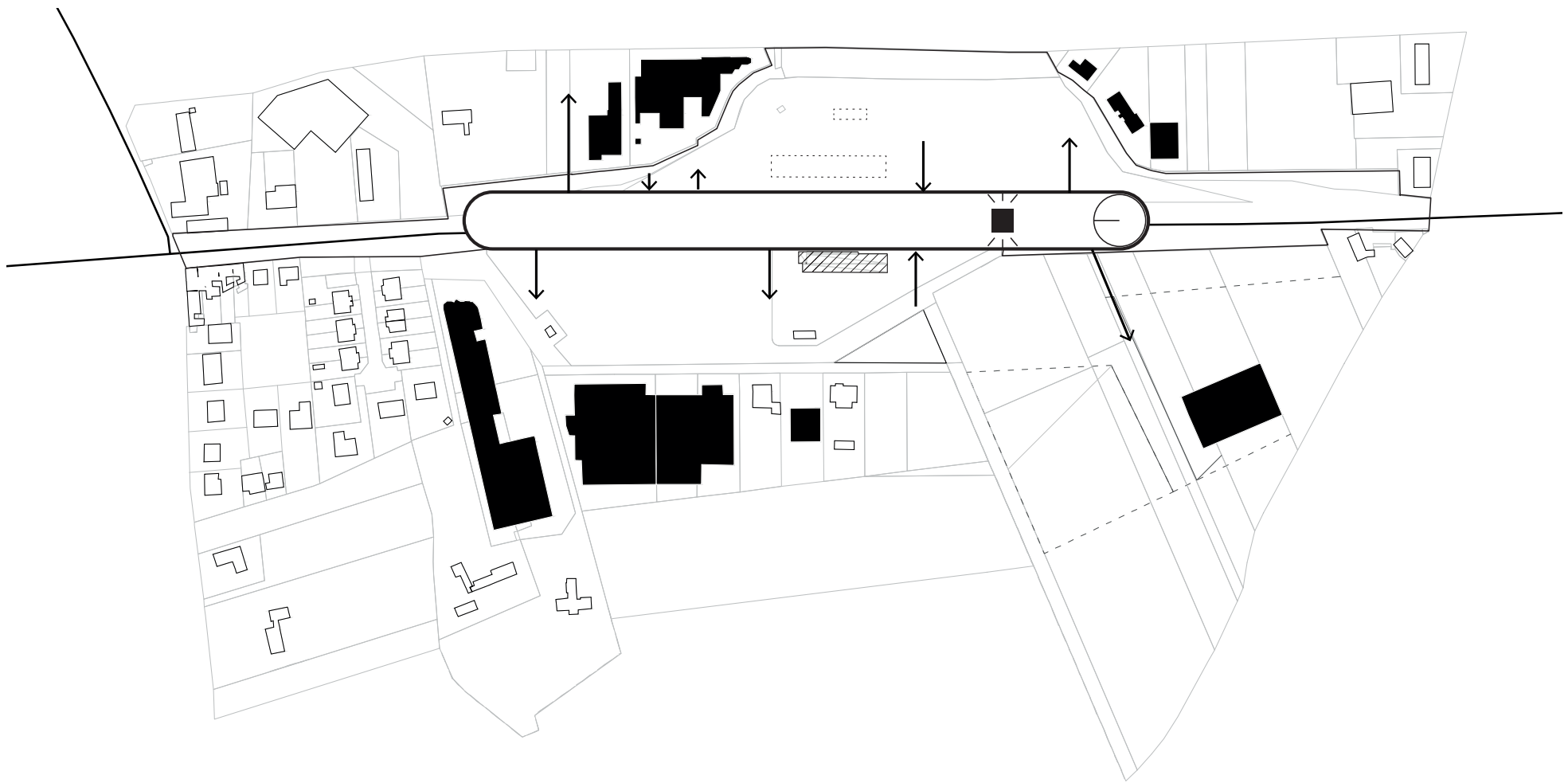

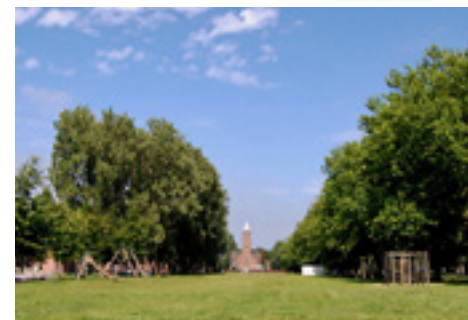
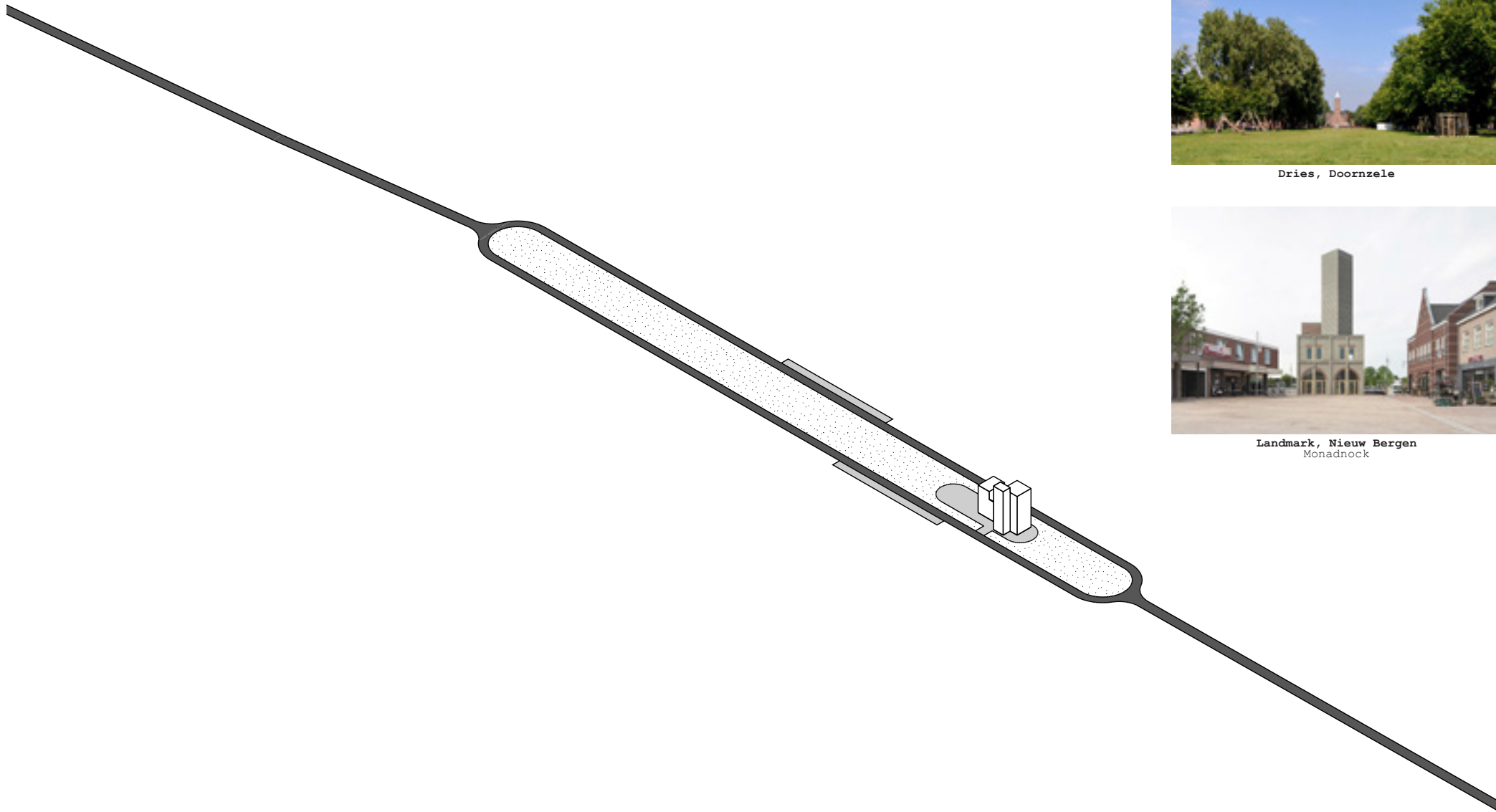

Dries, Doornzele



Landmark, Nieuw Bergen
Monadnock



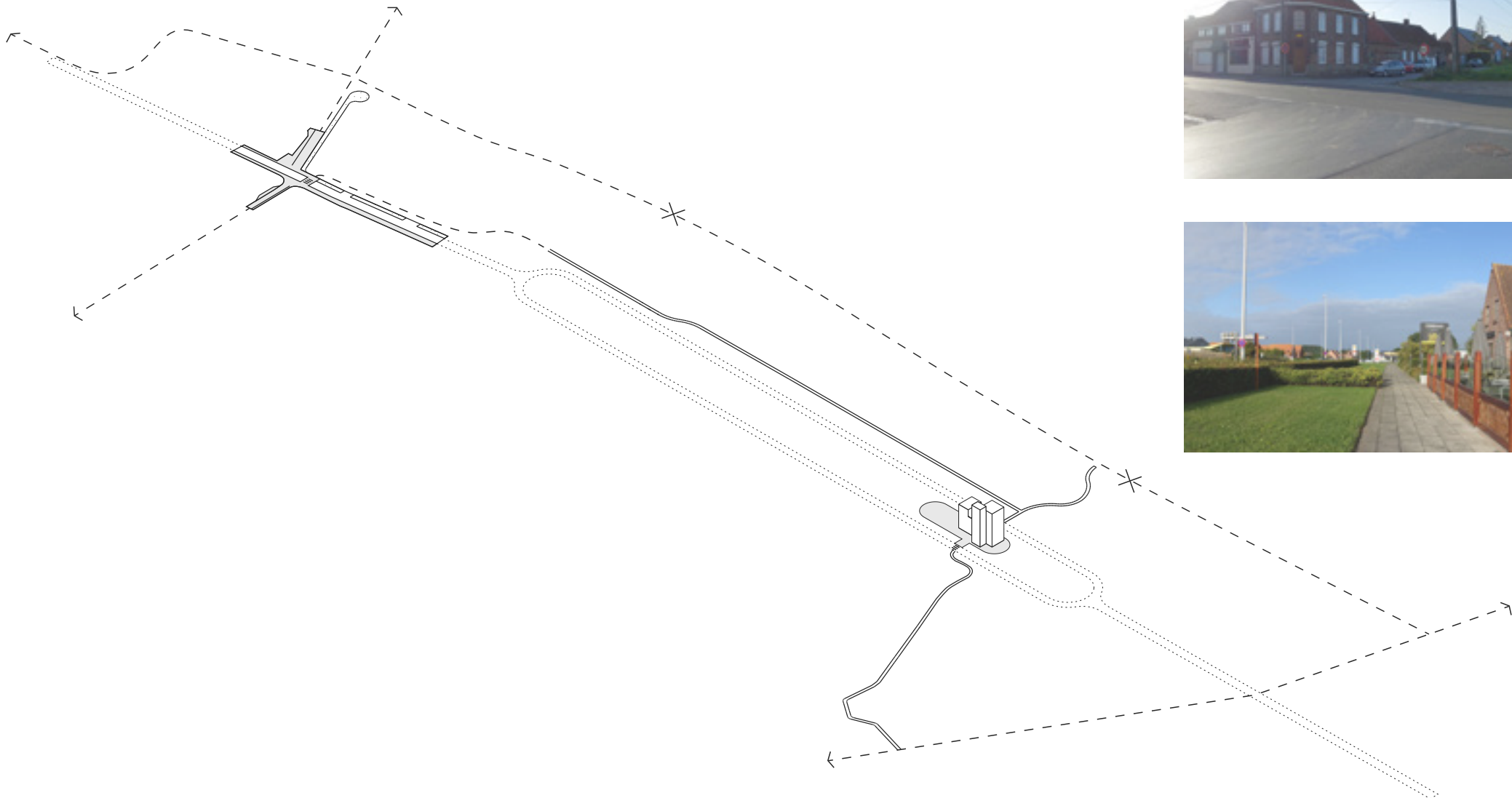

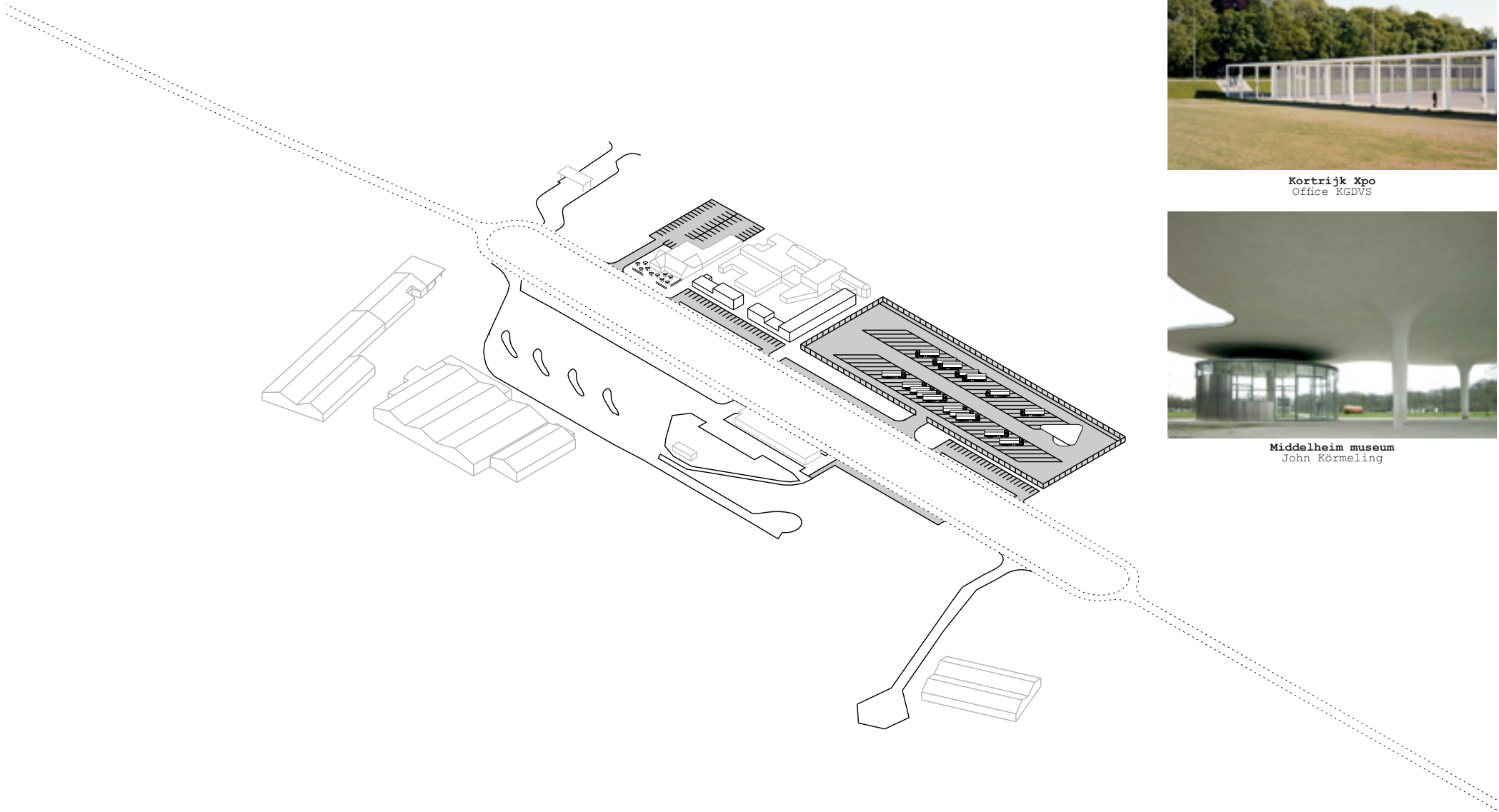

Kortrijk Xpo
Office KGDVS



Middelheim museum
John Körmeling

bedrijven/entreprises

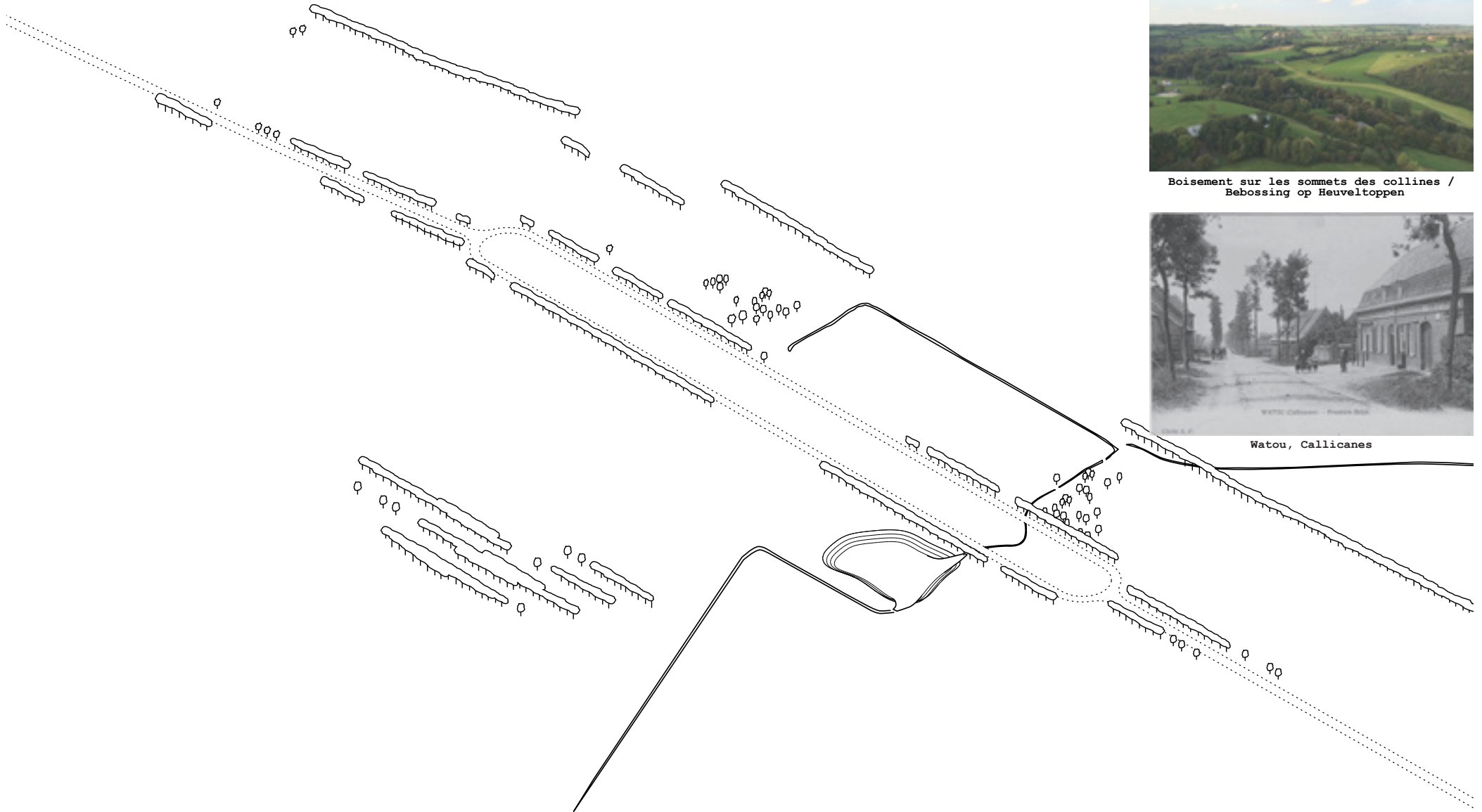

Boisement sur les sommets des collines /
Bebossing op Heuveltoppen



Watou, Callicanes

landschap/paysage

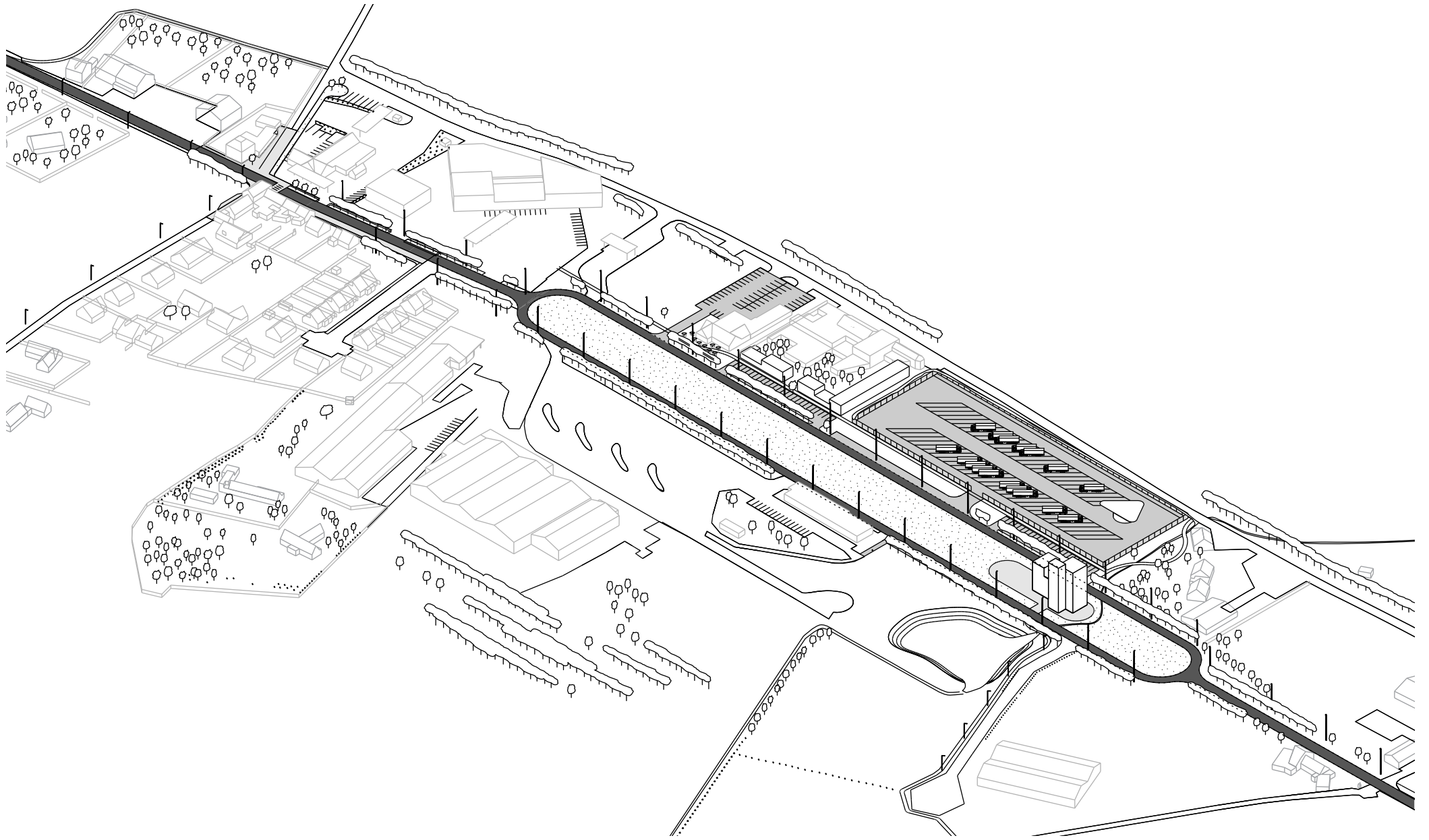

masterplan